

**Afgørelser – Reg. nr.: 00732.00**

**Fredningen vedrører: Det Gamle Tingsted**

**Domme**

**Taksationskommissionen**

**Naturklagenævnet**

**Overfredningsnævnet**

**Fredningsnævnet**

**24-01-1940**

**Kendelser**

**Deklarationer**

FREDNINGSNÆVNET>

af

Forhandlingsprotokollen for Fredningsnævnet for Hjørring Amtsrådskreds.

Aar 1940 den 24. Januar fremlagdes til Fredningsnævnets  
Protokol saalydende

## D e k l a r a t i o n.

Undertegnede Snedker E. Pedersen, Byrum, deklarerer og bestemmer herved som Ejer af Matr. Nr. 9a af Byrum, at det paa dette Matr. Nr. beliggende Areal med Natursten - kaldet "det gamle Tingsted" - undergives Fredning, saaledes at det stedse skal henligge i Naturtilstand. Arealet er ca. 35 m i Kvadrat og kan afmærkes af Fredningsnævnet efter Aftale med Ejeren. Jeg forbeholder mig Ret til fri og uhindret Adgang til det fredede Areal, ligesom Fredningen ikke skal være til Hinder for, at jeg benytter Arealet som hidtil, blandt andet til Græsning af Heste m.v.

Paataleberettiget er Naturfredningsnævnet for Hjørring Amt.

Nærværende Deklaration kan tinglyses paa Ejendommen uden Bekostning for mig.

Byrum, den 3. Oktober 1938.

Edv. Pedersen,

Thaarupgaard.

Sagen sluttet.

Mødet hævet.

Sthyr.

KORT>

**Fredningsgrænser:**

sammenfaldende med Skel

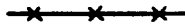

ikke sammenfaldende med Skel

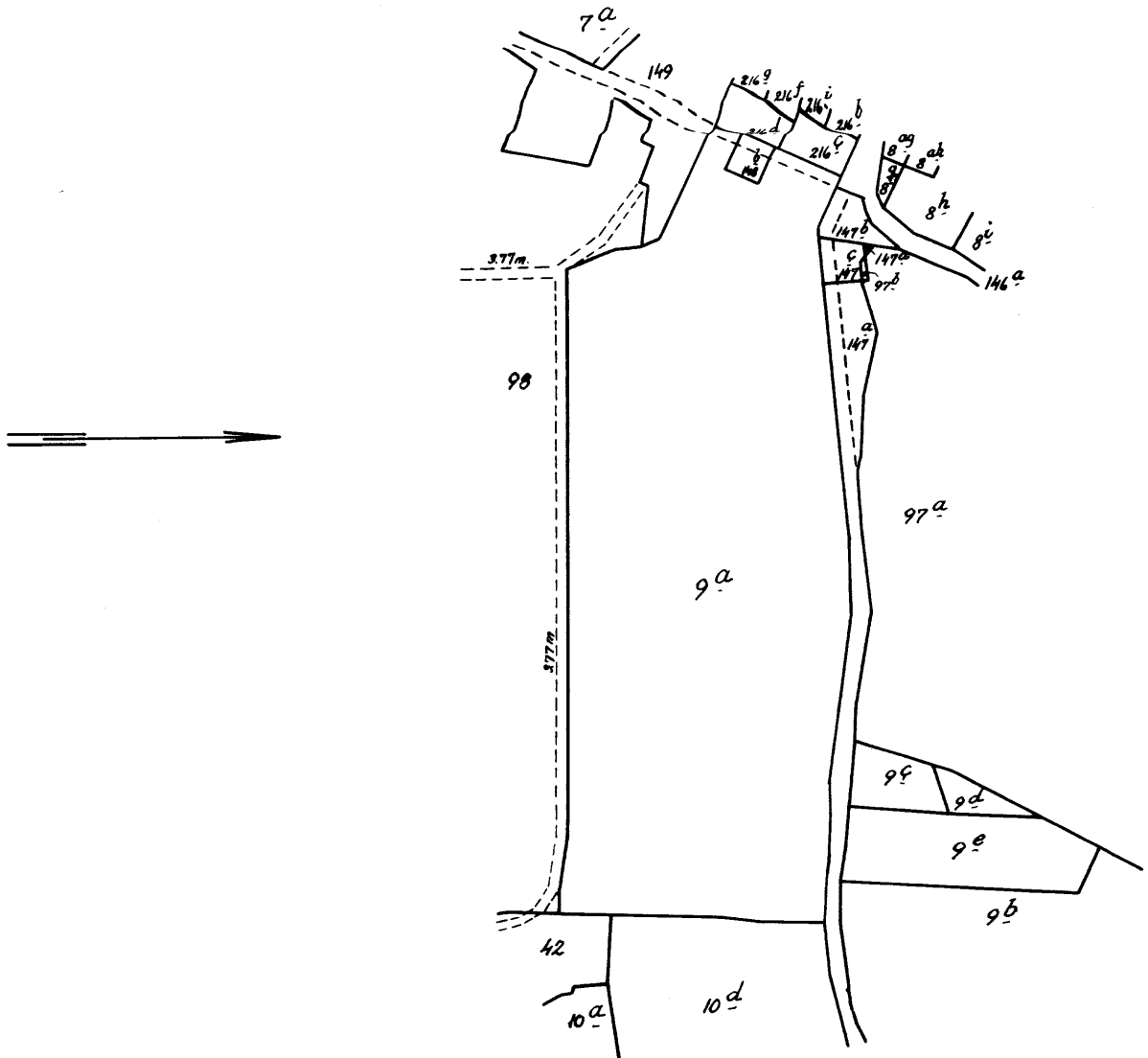

Terrain af

*Byrum By og Rønnerne*

*Sogn: Byrum*

*Herred: Læsö*

*Amt: Hjörning*

Udfærdiget i april 1950  
 Direktoratet for Matrikulsvesenet